

# ThermTec

## WILD PRO

### Wärmebild-Monokular Wild Pro Serie Benutzerhandbuch



V1.0

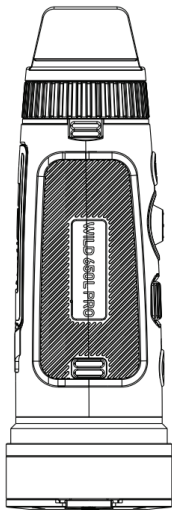
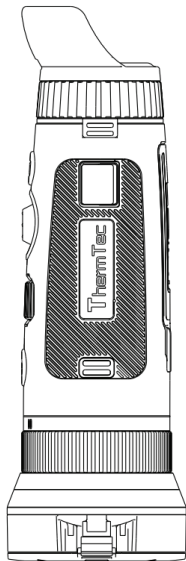

# Inhalt

Über dieses Handbuch	4		
Gesetzliche Informationen	5		
Einführung zur Sicherheit	7		
1. Gerätebeschreibung	11		
1.1 Gerätebeschreibung	11		
1.2 Merkmale	12		
1.3 Anwendungsszenarien	12		
1.4 Produktübersicht und Bedienelemente	13		
2. Lieferumfang	16		
3. Bedienungsanleitung	17		
3.1 Aufladen	17		
3.2 Ein-/Ausschalten	18		
3.3 Tasten und Steuerung	19		
3.3.1 Tasten-Kombinationen und Einführung	19		
3.3.2 Linseneinstellung	20		
3.3.3 Joystick-Bedienung	20		
3.3.3.1 Zoom		20	
3.3.3.2 Laser-Entfernungsmesser		21	
3.3.3.3 Pseudo-Farbwechsel		21	
3.3.4 Aufnahmen/Bildaufnahme		23	
3.4 Einstellung		23	
3.4.1 Einstellung		23	
3.4.2 Systemeinstellung		25	
3.4.3 Netzwerkverbindung		31	
3.4.3.1 App-Download		31	
3.4.3.2 Verbindung über Hotspot		31	
3.4.4 Dateiverwaltung		32	
3.5 Datenauslesung		34	
3.6 Systemsoftware-Upgrade		34	
4. Technische Daten		35	
4.1 Produktgröße & Zeichnung		35	
4.2 Spezifikationen		38	

# Vereinfachte EU-Konformitätserklärung

Hiermit erklärt Thermtec Technology Co., Ltd., dass die Modelle WILD 635L Pro, WILD 650L Pro und WILD 650DL Pro der Richtlinie 2014/53/EU entsprechen.



Frequenzbänder (Wi-Fi): 2.412-2.472 MHz

Maximale Sendeleistung (Wi-Fi): <14 dBm

Der vollständige Text der EU- Konformitätserklärung ist unter der Internetadresse:  
<https://www.thermeyerotec.com/de/brochures/> verfügbar.

Herstellerangaben: Thermtec Technology Co., Ltd. No.181 Wuchang Avenue, Yuhang District, Hangzhou, 310023, China Tel. +86 (0) 571 8797 8057 Mail [support@thermeyerotec.com](mailto:support@thermeyerotec.com) Web: [www.thermeyerotec.com](http://www.thermeyerotec.com)

## **Import - Verkauf - Beratung -Service:**

**Maximtac e.K.**

Marktring 6-8

49191 Belm Deutschland

[info@maximtac.de](mailto:info@maximtac.de)

[www.maximtac.de](http://www.maximtac.de)

Tel. +4954068139613

WEEE-Reg.-Nr. DE 16532865

## **Import - Verkauf - Beratung:**

**LIPPEJAGD Brinkmann GmbH**

Hansastr. 28

59557 Lippstadt

[info@lippejagd-brinkmann.de](mailto:info@lippejagd-brinkmann.de)

[www.lippe-jagdshop.de](http://www.lippe-jagdshop.de)

Tel.: +49(0) 2941 28 62 60

WEEE-Reg.-Nr. DE78490621

# Über Dieses Handbuch

URHEBERRECHT © 2026 ThermTec Technology Co., Ltd. ALLE RECHTE VORBEHALTEN.

Alle Informationen, einschließlich, aber nicht beschränkt auf Formulierungen, Bilder und Grafiken, sind Eigentum von ThermTec Technology Co., Ltd. oder deren Tochtergesellschaften (im Folgenden als „ThermTec “ bezeichnet). Dieses Benutzerhandbuch (im Folgenden als „das Handbuch “ bezeichnet) darf ohne vorherige schriftliche Genehmigung von ThermTec weder ganz noch teilweise in irgendeiner Form reproduziert, verändert, übersetzt oder verteilt werden. Sofern nicht anders festgelegt, übernimmt ThermTec keine ausdrücklichen oder stillschweigenden Garantien, Zusicherungen oder Gewährleistungen in Bezug auf das Handbuch. Dieses Handbuch gilt für das Wärmebild-Monokular.

Das Handbuch enthält Anweisungen zur Verwendung und Verwaltung des Produkts. Bilder, Diagramme, Abbildungen und alle anderen Informationen dienen hier ausschließlich der Beschreibung und Erklärung. Die im Handbuch enthaltenen Informationen können ohne vorherige Ankündigung aufgrund von Firmware-Updates oder aus anderen Gründen geändert werden.

# Gesetzliche Informationen

Dieses Produkt sowie – sofern zutreffend – das mitgelieferte Zubehör sind mit der CE-Kennzeichnung versehen und entsprechen somit den geltenden harmonisierten europäischen Normen gemäß der Richtlinie 2014/53/EU (RED), Richtlinie 2014/30/EU (EMV), Richtlinie 2014/35/EU (Niederspannungsrichtlinie, LVD) sowie Richtlinie 2011/65/EU (RoHS).

Der vollständige Text der EU-Konformitätserklärung ist unter folgender Internetadresse verfügbar:



<https://www.thermeyertec.com/declaration-of-conformity/>  
Frequenzbänder und Sendeleistung (für CE):

Die für die folgenden Funkgeräte geltenden Frequenzbänder und maximalen Sendeleistungen (abgestrahlt und/oder leitungsgebunden) sind wie folgt:

Wi-Fi 2,4 GHz (2,4 GHz bis 2,4835 GHz), 17 dBm

Für Geräte ohne mitgeliefertes Netzteil ist ein Netzteil eines qualifizierten Herstellers zu verwenden. Die genauen Anforderungen entnehmen Sie bitte der Produktspezifikation.



Dieses Produkt enthält eine Batterie und entspricht der Verordnung (EU) 2023/1542. Die Batterie darf in der Europäischen Union nicht als unsortierter Siedlungsabfall entsorgt werden. Weitere Informationen zur Batterie finden Sie in der Produktdokumentation.



Die Batterie ist mit diesem Symbol gekennzeichnet, das zusätzlich die chemischen Symbole für Cadmium (Cd) oder Blei (Pb) enthalten kann. Zur ordnungsgemäßen Entsorgung geben Sie die Batterie bitte an Ihren Händler oder an eine entsprechende Sammelstelle zurück. Weitere Informationen finden Sie unter: [www.recyclethis.info](http://www.recyclethis.info).

UKCA

Dieses Produkt und - falls zutreffend - auch die mitgelieferten Zubehörteile sind mit „UKCA“ gekennzeichnet und entsprechen daher den folgenden Richtlinien: Funkanlagenverordnung 2017, Elektromagnetische Verträglichkeitsverordnung 2016, Verordnung über elektrische Betriebsmittel (Sicherheit) 2016, Verordnung zur Beschränkung der Verwendung bestimmter gefährlicher Stoffe in Elektro- und Elektronikgeräten 2012.

RoHS

Dieses Produkt und - falls zutreffend - auch die mitgelieferten Zubehörteile sind mit „RoHS“ gekennzeichnet und entsprechen daher den Anforderungen der Richtlinie 2011/65/EU zur Beschränkung der Verwendung bestimmter gefährlicher Stoffe in Elektro- und Elektronikgeräten („RoHS-Neufassung“ oder „RoHS 2“).



2012/19/EU (WEEE-Richtlinie): Produkte, die mit diesem Symbol gekennzeichnet sind, dürfen in der Europäischen Union nicht als unsortierter Hausmüll entsorgt werden. Für eine ordnungsgemäße Wiederverwertung geben Sie dieses Produkt bei Ihrem örtlichen Lieferanten beim Kauf eines gleichwertigen neuen Geräts zurück oder entsorgen Sie es an dafür vorgesehenen Sammelstellen. Für weitere Informationen siehe: [www.recyclethis.info](http://www.recyclethis.info).



Richtlinie 2006/66/EG und ihre Änderung 2013/56/EU (Batterierichtlinie): Dieses Produkt enthält eine Batterie, die in der Europäischen Union nicht als unsortierter Hausmüll entsorgt werden darf. Siehe die Produktdokumentation für spezifische Batterieninformationen. Die Batterie ist mit diesem Symbol gekennzeichnet, das Buchstaben zur Kennzeichnung von Cadmium (Cd), Blei (Pb) oder Quecksilber (Hg) enthalten kann. Für eine ordnungsgemäße Wiederverwertung geben Sie die Batterie bei Ihrem Lieferanten oder an einer dafür vorgesehenen Sammelstelle zurück. Für weitere Informationen siehe: [www.recyclethis.info](http://www.recyclethis.info).

# EINFÜHRUNG ZUR SICHERHEIT

Diese Anweisungen sollen sicherstellen, dass der Benutzer das Produkt korrekt verwendet, um Gefahren oder Sachschäden zu vermeiden. Bitte lesen Sie alle Sicherheitsinformationen sorgfältig durch, bevor Sie das Gerät verwenden.

## Transport

- Bewahren Sie das Gerät während des Transports in der Originalverpackung oder einer gleichwertigen Verpackung auf.
- Bewahren Sie nach dem Auspacken sämtliches Verpackungsmaterial für eine spätere Verwendung auf. Im Falle eines Defekts muss das Gerät in der Originalverpackung an das Werk zurückgesendet werden. Ein Transport ohne Originalverpackung kann zu Schäden am Gerät führen, für die das Unternehmen keine Haftung übernimmt.
- Lassen Sie das Produkt nicht fallen und setzen Sie es keinen starken mechanischen Erschütterungen aus. Halten Sie das Gerät von magnetischen Störquellen fern.

## Stromversorgung

- Wenn im Lieferumfang ein Netzteil enthalten ist, verwenden Sie ausschließlich dieses. Falls kein Netzteil enthalten ist, stellen Sie sicher, dass das verwendete Netzteil oder die Stromversorgung den Anforderungen einer Limited Power Source entspricht. Die Ausgangsparameter entnehmen Sie bitte dem Typenschild des Produkts.
- Achten Sie darauf, dass der Stecker korrekt in die Steckdose eingesteckt ist.
- Schließen Sie keine mehreren Geräte an ein einziges Netzteil an, um Überhitzung oder Brandgefahr durch Überlastung zu vermeiden.
- Die vom Ladegerät bereitgestellte Leistung muss zwischen mindestens 10 Watt (erforderlich für das Funkgerät) und maximal 10,4 Watt liegen, um die maximale Ladegeschwindigkeit zu erreichen.

## Batterie

- Das Gerät unterstützt eine austauschbare Li-Ionen-Batterie. Nennspannung und Kapazität der Batterie: 3,6 V / 3300 mAh.
- **ACHTUNG:** Explosionsgefahr bei Verwendung eines falschen Batterietyps. Ersetzen Sie die Batterie nur durch den gleichen oder einen gleichwertigen Typ.

- Batterien falscher Größe können nicht installiert werden und können ein abnormales Abschalten verursachen.
- Ein unsachgemäßer Austausch der Batterie durch einen falschen Typ kann eine Schutzeinrichtung außer Kraft setzen (z. B. bei einigen Lithium-Batterietypen).
- Bitte erwerben Sie bei Bedarf die vom Hersteller empfohlenen Batterien.
- Vom Benutzer erworbene Batterien müssen den einschlägigen internationalen Normen zur Batteriesicherheit entsprechen (z. B. EN/IEC-Normen).
- Verwenden Sie Batterien von qualifizierten Herstellern; detaillierte Anforderungen an die Batterie finden Sie in der Produktspezifikation.
- Entsorgen Sie gebrauchte Batterien gemäß den Anweisungen.
- VORSICHT: Es besteht Kurzschluss-, Brand- oder Explosionsgefahr, wenn die Batterie beschädigt ist.
- Häufiger Gebrauch, Herunterfallen, Stöße, Korrosion oder Druckbelastung der Batterie können Schäden wie Gehäuserisse, abgelöste Platten oder Auslaufen verursachen.
- Wenn die Batterie beschädigt ist, stellen Sie den Betrieb sofort ein und entsorgen Sie diese gemäß den Anweisungen.
- Entnehmen Sie die Batterie, wenn Sie das Gerät längere Zeit nicht benutzen.
- Bei langfristiger Lagerung muss die Batterie alle 2 Monate voll aufgeladen werden, um die Qualität zu erhalten; andernfalls können Schäden auftreten.
- Die eingebaute Batterie darf nicht zerlegt werden; wenden Sie sich im Bedarfsfall für Reparaturen bitte an den Hersteller.
- Stellen Sie sicher, dass die Batterietemperatur beim Laden zwischen 0°C und 50°C (32°F bis 122°F) liegt.
- Werfen Sie die Batterie nicht ins Feuer oder einen heißen Ofen und zerquetschen oder zerschneiden Sie sie nicht mechanisch, da dies zu einer Explosion führen kann.
- Lagern Sie die Batterie nicht in Umgebungen mit extrem hohen Temperaturen oder niedrigem Luftdruck, um Explosionen oder das Austreten brennbarer Stoffe zu vermeiden.
- Vergewissern Sie sich, dass sich während des Ladevorgangs keine brennbaren Materialien im Umkreis von 2 m um das Ladegerät befinden.
- Platzieren Sie das Gerät oder die Batterie NICHT in der Nähe von Heiz- oder Feuerquellen und vermeiden Sie direkte Sonneneinstrahlung.
- Bewahren Sie die Batterie NICHT in der Reichweite von Kindern auf und verschlucken Sie diese nicht, um chemische Verätzungen zu vermeiden.

- Dieses Produkt enthält eine Knopfzellenbatterie. Wenn die Knopfzellenbatterie verschluckt wird, kann sie innerhalb von nur 2 Stunden schwere innere Verätzungen verursachen und zum Tod führen.
- Wenn das Batteriefach nicht sicher schließt, verwenden Sie das Produkt nicht mehr und halten Sie es von Kindern fern.
- Wenn Sie vermuten, dass Batterien verschluckt oder in irgendeinen Körperteil eingeführt wurden, suchen Sie sofort einen Arzt auf.

## Wartung

- Wenn das Produkt nicht ordnungsgemäß funktioniert, wenden Sie sich bitte an Ihren Händler oder das nächstgelegene Servicecenter. Wir übernehmen keine Verantwortung für Probleme, die durch nicht autorisierte Reparaturen oder Wartungsarbeiten entstehen.
- Stellen Sie sicher, dass die Stromversorgung unterbrochen wurde, bevor das Gerät durch Fachpersonal demontiert oder repariert wird.
- Überprüfen Sie die optischen Oberflächen von Objektiv, Okular, Entfernungsmesser usw. Entfernen Sie bei Bedarf Staub und Sand mit speziell dafür vorgesehenen Werkzeugen und Lösungsmitteln (ein kontaktloses Verfahren wird bevorzugt).
- Wenn das Gerät auf eine Weise verwendet wird, die nicht vom Hersteller angegeben ist, kann der vom Gerät gebotene Schutz beeinträchtigt werden.
- Wischen Sie die Außenflächen von Metall-, Kunststoff- und Silikonteilen mit einem sauberen, weichen Tuch ab. Verwenden Sie keine chemisch aktiven Substanzen, Lösungsmittel usw., da diese den Lack beschädigen können.

## Einsatzumgebung

- Stellen Sie sicher, dass die Betriebsumgebung den Anforderungen des Geräts entspricht. Die Betriebstemperatur muss zwischen -20 °C und 50 °C liegen, und die Luftfeuchtigkeit muss zwischen 5 % und 95 % betragen.
- Setzen Sie das Gerät NICHT hoher elektromagnetischer Strahlung oder staubigen Umgebungen aus.
- Richten Sie das Objektiv NICHT auf die Sonne oder andere helle Lichtquellen.
- Bitte Fett und deutlich hervorheben, dass ist ein sehr wichtiger Punkt.
- Wenn Lasergeräte im Einsatz sind, stellen Sie sicher, dass das Objektiv des Geräts nicht dem Laserstrahl ausgesetzt ist, da es sonst beschädigt werden (durchbrennen) kann.

- Vermeiden Sie die Installation des Geräts auf vibrierenden Oberflächen oder an Orten, die Erschütterungen ausgesetzt sind (Nichtbeachtung kann zu Geräteschäden führen).
- Dieses Gerät ist nicht für den Einsatz an Orten geeignet, an denen sich wahrscheinlich Kinder aufhalten.

## Notfall

- Wenn Rauch, Geruch oder Geräusche aus dem Gerät austreten, schalten Sie sofort den Strom aus, ziehen Sie das Netzkabel ab und kontaktieren Sie das Servicecenter.

## Laser

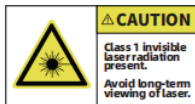

Wenn Lasergeräte im Einsatz sind, stellen Sie sicher, dass das Objektiv des Geräts nicht dem Laserstrahl ausgesetzt ist, da es sonst beschädigt werden kann. Die vom Gerät emittierte Laserstrahlung kann zu Augenverletzungen, Verbrennungen der Haut oder Entzündung brennbarer Substanzen führen. Vergewissern Sie sich vor dem Aktivieren der Laser-Entfernungsfunktion, dass sich keine Personen oder brennbaren Substanzen vor der Laserlinse befinden. Bewahren Sie das Gerät außerhalb der Reichweite von Minderjährigen auf. Gemäß IEC 60825-1:2014, EN 60825-1:2014+A11:2021 und EN 50689:2021 ist dieses Laserprodukt als Laserprodukt der Klasse 1 und als Verbraucher-Laserprodukt klassifiziert.

# 1 Gerätebeschreibung

## 1.1 Gerätebeschreibung

Das Wild Pro Series Wärmebild-Monokular ist mit einem NETD < 15mK, einem 12µm ungekühlten Infrarotdetektor und einem 1600x1200 AMOLED hochauflösenden Display ausgestattet. Mit einem KI-Bilderkennungsalgorithmus bietet es klare Ansichten unter verschiedenen Lichtverhältnissen, sogar in völliger Dunkelheit, und liefert zuverlässige und hochwertige visuelle Bilder für Nachtaktivitäten. Es kann auch bewegliche Ziele erfassen und den Anforderungen im Freien gerecht werden. Das Gerät kann weit verbreitet für Such- und Rettungseinsätze, Jagd usw. eingesetzt werden.



## 1.2 Merkmale

- 12µm ungekühlter Infrarotdetektor, NETD < 15mK.
- 1x-4x kontinuierlicher digitaler Zoom.
- Eingebauter LRF-Entfernungsmesser im Objektiv bis zu 1000m.
- Verschiedene Pseudofarben.
- Neu entwickelte Joystick Steuerung und Rad Fokussierung für die Einhandbedienung.
- Detektor-Antibrennmechanismus.
- Supergroße Blende bietet bessere Fähigkeit zur Erfassung von Temperaturstrahlung.
- 1600 × 1200 Auflösung mit 0,5 Zoll AMOLED-Display.
- Bis zu 6 Stunden kontinuierlicher Betrieb für Lithiumbatterie.
- Optionales Dual-FOV-Objektivdesign.

## 1.3 Anwendungsszenarien

- Tierbeobachtung.
- Outdoor-Abenteuer.
- Sicherheits- und Strafverfolgung.
- Notfall-Such- und Rettungseinsätze.

## 1.4 Produktübersicht und Bedienelemente



Wild 650DL Pro

NR.	Kommentare
1	Objektivdeckel
2	Ein-/Aussschalter
3	Fokussierrad
4	Joystick
5	Foto- und Aufnahmetaste
6	Dioptrienrad
7	Augenmuschel
8	Fach für austauschbare Batterie
9	Typ-C-Anschluss
10	Lasermodul
11	Dual-FOV-Schalter



Wild635L Pro

NR.	Kommentare
1	Objektivdeckel
2	Ein-/Ausschalter
3	Fokussierrad
4	Joystick
5	Foto- und Aufnahmetaste
6	Dioptrienrad
7	Augenmuschel
8	Fach für austauschbare Batterie
9	Typ-C-Anschluss
10	Lasermodul



Wild650L Pro

NR.	Kommentare
1	Objektivdeckel
2	Ein-/Ausschalter
3	Fokussierrad
4	Joystick
5	Foto- und Aufnahmetaste
6	Dioptrienrad
7	Augenmuschel
8	Fach für austauschbare Batterie
9	Typ-C-Anschluss
10	Lasermodul

## 2 Lieferumfang



Monokular (x1)



Linsenreinigungstuch  
(x1)



Benutzerhandbuch (x1)



Service- und  
Supportkarte (x1)



Tasche (x1)



Trageband (x1)



Hand Gurt (x1)



Ladegerät (x1)



Lithium  
Batterie (x2)



USB  
Kable (x1)

# 3 Bedienungsanleitung

## 3.1 Aufladen

Hier sind zwei Methoden, mit denen Sie das Gerät aufladen können.

### Geräteaufladung:

Verbinden Sie das Gerät und den Netzadapter direkt mit einem Typ-C-Kabel, um das Gerät einzuschalten. Alternativ können Sie das Gerät mit dem PC verbinden, um Dateien zu exportieren. Befolgen Sie die folgenden Schritte, um den Akku aufzuladen:

- Heben Sie die Abdeckung vom USB-Anschluss ab.
- Stecken Sie das mitgelieferte Kabel in den USB-Anschluss.
- Stecken Sie das andere Ende des Kabels in eine USB-Stromquelle.



### Akkuaufladung:

Wild Pro hat ein austauschbares und veränderbares Akkudesign übernommen. Die Akkus können herausgenommen und direkt aufgeladen werden, was die Lebensdauer des Geräts erheblich verbessert.



## 3.2 Ein-/Ausschalten

Halten Sie die Einschalttaste gedrückt, um das Gerät ein- oder auszuschalten.

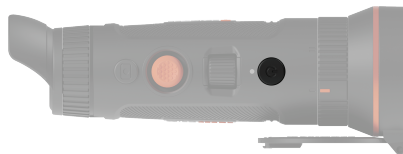



Hinweis:

- Der Akku sollte vor der Verwendung vollständig aufgeladen werden.
- Der Akku sollte bei längerer Nichtbenutzung herausgenommen werden.

## 3.3 Tasten und Steuerung

### 3.3.1 Tasten-Kombinationen und Einführung

Vor dem Betreten des Hauptmenüs			
Symbol	Kurzer Druck	Lange drücken	Doppelklick
	Standby-Modus	Ein/Aus	N/V
	Aufnehmen	Aufzeichnen	N/V

Symbol	Hoch	Runter	Links	Rechts		Mitte	
	Vergrößern	Verkleinern	LRF Ein- und Ausschalten	Kurzer Druck	Langer Druck	Kurzer Klick	Doppelklick
				Farbpaletten	Umrissmodus	Kalibrierung	Menü

Nach dem Betreten des Hauptmenüs					
Symbol	Hoch	Runter	Links	Rechts	Kurz drücken
	Nach oben bewegen	Nach unten bewegen	Untermenü verlassen	Untermenü öffnen	Bestätigen

## 3.3.2 Linseneinstellung

### Dioptrienanpassung

Schauen Sie durch das Okular und passen Sie die Position der Dioptrienebene an, um die Bildschärfe auf dem Display zu optimieren.



### Objektivfokussierung

Stellen Sie den Fokus des Objektivs manuell ein, wenn Sie die Szene nicht klar sehen können.

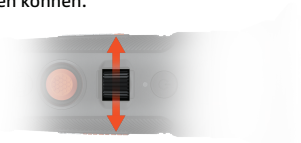

## FOV-Auswahl und Umschaltung

Um die Brennweite von 25 mm auf 50 mm einzustellen.



Hinweis: Es sollte an der Begrenzungsposition umgeschaltet werden, wenn die beiden unterschiedlichen Linsen gewechselt werden.

## 3.3.3 Joystick-Bedienung

### 3.3.3.1 Zoom

Drücken Sie den Joystick nach vorne, um heranzuzoomen, und umgekehrt.

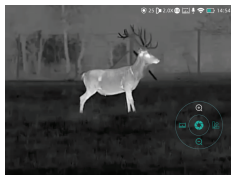

### 3.3.3.2 Laser-Entfernungsmesser

Drücken Sie den Joystick nach links, um den Laser-Entfernungsmesser zu aktivieren.

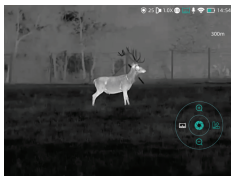

### 3.3.3.3 Pseudo-Farbwechsel

Drücken Sie den Joystick kurz nach rechts, um die Pseudofarben zu wechseln.

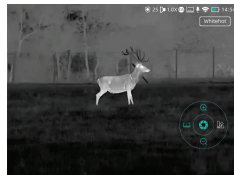

Es gibt insgesamt sechs Pseudofarben

(weiß heiß, schwarz heiß, rot heiß, grün, golden, violett) zur Auswahl für den Benutzer.



Weiß



Schwarz



Rot

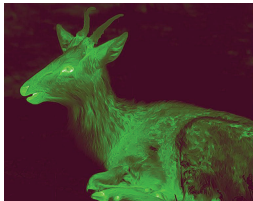

Grün



Golden



Violett

### 3.3.4 Aufnahmen/Bildaufnahme

Drücken Sie die Aufnahmetaste, um Fotos zu machen. Dann blinkt das Foto-Symbol in der oberen linken Ecke einmal.



### Videoaufnahme

Halten Sie die Aufnahmetaste gedrückt, um Videos aufzunehmen. Dann beginnt das Aufnahme-Symbol in der oberen linken Ecke zu blinken und die Aufnahme wird gestartet. Halten Sie erneut gedrückt, um die Aufnahme zu stoppen.



### 3.4 Einstellung

Mit einem schnellen Doppelklick vom Joystick, können Sie das Einstellungsmenü öffnen. Hinweis: Wählen Sie durch Bewegen des Joysticks den Menüpunkt aus und drücken Sie kurz auf den Joystick, um die Auswahl zu bestätigen.

#### 3.4.1 Einstellung

Drücken Sie kurz den Joystick, um das Menü "Bildeinstellungen" zu öffnen. Es gibt fünf Untermenüs für die Bildeinstellung, „Bildmodus“, „Schärfe“, „Rauschunterdrückung“, „Helligkeit“ und „Kontrast“.

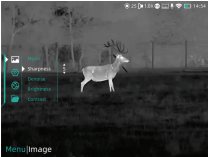

# Bildeinstellungen



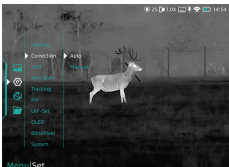

<p><b>Modus</b></p>	<p>Wald/ Ziel</p>	<p>Wald: Die Bilddetails würden auf eine bestimmte Weise verbessert. Ziel: Hervorragende Zielkontur, besser geeignet für schlechtes Wetter.</p> 
<p><b>Schärfe</b></p>	<p>0-10</p>	<p>Bildschärfe anpassen, um die Bildkanten schärfer zu machen. Der empfohlene Wert ist 5.</p> 
<p><b>Lärm</b></p>	<p>0-10</p>	<p>Bildrauschen anpassen, um das Bild sauberer zu machen. Der empfohlene Wert ist 5.</p>
<p><b>Helligkeit</b></p>	<p>1-10</p>	<p>Bildhelligkeit anpassen, um das Bild heller zu machen. Der empfohlene Wert ist 5.</p>
<p><b>Kontrast</b></p>	<p>1-10</p>	<p>Passen Sie den Bildkontrast an, um das Ziel im Bild hervorzuheben. Der empfohlene Wert ist 5.</p>



### 3.4.2 Systemeinstellung

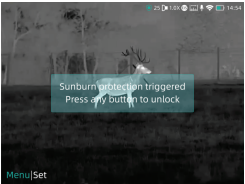

Drücken Sie den Joystick, um die Einstellung zu bestätigen und das Menü der Systemeinstellungen zu betreten. Wählen Sie durch Bewegen des Joysticks aus und drücken Sie kurz den Joystick, um die Auswahl zu bestätigen.

Systemeinstellung		
Paletten	Zielfarbe	<p>Insgesamt können sechs Paletten eingerichtet werden.</p> 
Kalibration	/	<p>The image correction mode could be set by Auto or Manual.</p> 

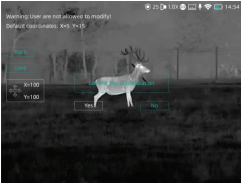

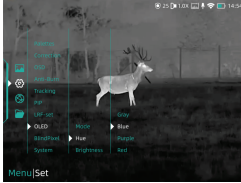
Anzeige	Bildschirmanzeige	<p>Aktivieren Sie diese Funktion, um zu entscheiden, ob die Menüsymbole in den aufgezeichneten Videos angezeigt werden.</p> 
An-ti-Sonne	/	<p>Die Anti-Burn-Funktion des Detektors kann ein- oder ausgeschaltet werden (on/off).</p> 

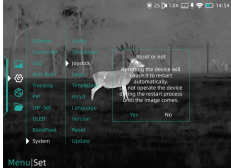

<p><b>An-ti-Sonne</b></p>	<p>/</p>	<p>Sobald das System schädliche Strahlen für den Detektor erkennt, wird der Schutz automatisch aktiviert.</p> 	<p><b>PIP</b></p> <p><b>Bild-im-Bild</b></p>	<p>Innerhalb des Bildes wird der Bereich um die Mitte des Fadenkreuzes zweifach (2x) vergrößert dargestellt.</p> 
<p><b>Tracking</b></p>	<p>/</p>	<p>Aktivieren Sie die Wärme-Verfolgung, um das Ziel mit der höchsten Temperatur in Echtzeit auf dem Bildschirm zu markieren.</p> 	<p><b>Entfernungsmessung</b></p> <p><b>LRF-Set</b></p>	<p>Dieser Bereich enthält die Standardinformationen zur Position des LRF. Warnung: In diesem Abschnitt sind keine Änderungen zulässig.</p> 

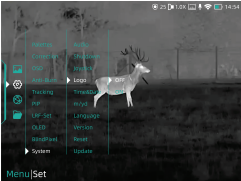
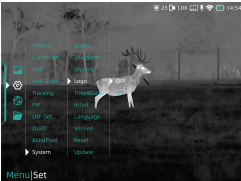
<p><b>Entfernungsmessung</b></p>	<p><b>LRF-Set</b></p>	
<p><b>OLED</b></p>	<p><b>Modus</b></p>	<p>Der Benutzer kann das benötigte Modell einrichten.</p> 
<p><b>OLED</b></p>	<p><b>Farbton</b></p>	<p>Grau, Blau, Lila und Rot sind als OLED-Farbton wählbar.</p> 
<p><b>OLED</b></p>	<p><b>Helligkeit</b></p>	<p>Die Helligkeit kann hier angepasst werden, um das Bild heller oder dunkler zu machen. Der Wert kann von 1 bis 5 eingestellt werden.</p> 

<p><b>BlindPixel</b></p>	<p>/</p>	<p>Pixelfehler im Bild können ersetzt werden. Sie können die Pixelfehler korrigieren und die aktuellen Einstellungen entweder speichern oder verwerfen.</p> 	<p><b>System</b> Ausschalten</p>	<p>Das Gerät kann so eingestellt werden, dass es sich nach 30 Minuten oder 60 Minuten automatisch ausschaltet. Diese Funktion kann auch deaktiviert werden.</p> 
<p><b>System</b></p>	<p><b>Audio</b></p>	<p>Hier können Sie die Audiofunktion ein- oder ausschalten.</p> 	<p><b>System</b> Joystick</p>	<p>Diese Funktion dient dazu, die Standardempfindlichkeit des Joysticks wiederherzustellen. Dies wird automatisch durch den Softwarealgorithmus verarbeitet.</p> 

System	Logo	<p>Das Logo auf dem Bildschirm kann ein- oder ausgeschaltet werden.</p> 
System	Zeit	<p>Uhrzeit und Datum können hier eingestellt werden.</p> 
	Datum	

System	M/yd	<p>Die Maßeinheit für die Entfernung kann auf Meter oder Yard eingestellt werden.</p> 
System	Sprache	<p>Hier kann die Systemsprache ausgewählt werden.</p> 

<p><b>System</b></p>	<p><b>Version</b></p>	<p>Hier können Sie die Informationen zur aktuellen Software-Version einsehen.</p> 
<p><b>System</b></p>	<p><b>Zurücksetzen</b></p>	<p>Die Bildeinstellungen können hier auf die Werkseinstellungen zurückgesetzt werden.</p> 

<p><b>System</b></p>	<p><b>Update</b></p>	<p>Hier können Sie das Gerätesystem anpassen und aktualisieren.</p> 
----------------------	----------------------	--

### 3.4.3 Netzwerkverbindung

Wählen Sie das Internetsymbol aus und drücken Sie den Joystick, um das Netzwerkverbindungs Menü zu öffnen.



#### 3.4.3.1 App-Download

Sie können die "ThermTec Outdoor"-App über den QR-Code auf der Verpackung, im Benutzerhandbuch oder unten herunterladen.



#### 3.4.3.2 Verbindung über Hotspot

Schalten Sie den Hotspot des Geräts ein.

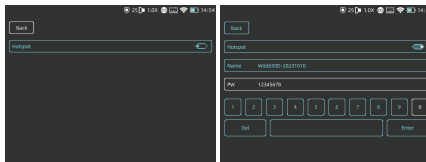

- Verbinden Sie die App mit dem Hotspot des Geräts.
- Nach der Verbindung können Sie die Geräte frei mit der App (ThermTec Outdoor) steuern.

### 3.4.4 Dateiverwaltung

Wählen Sie Dateien aus und drücken Sie den Joystick, um die Dateien zu öffnen. Wählen Sie die Untermenüs für Bilder und Videos, um die Bilder und Videos anzusehen und die Videos abzuspielen.

#### Bildanzeige

- Drücken Sie den Joystick, um in die Bilddateien zu gelangen.

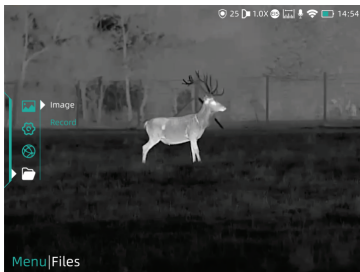

- Nachdem Sie ein bestimmtes Bild ausgewählt haben, drücken Sie den Joystick, um weitere Operationen am Bild durchzuführen. Wir könnten es löschen, das nächste Bild ansehen oder alle Bilder löschen.

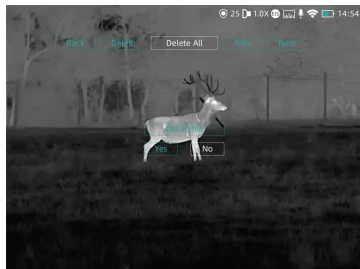
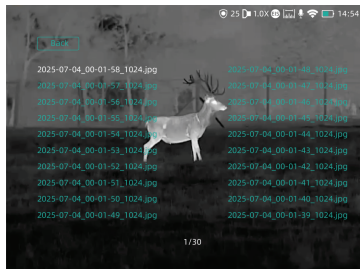

## Videoanzeige

- Wählen Sie Aufnahme und drücken Sie den Joystick, um die Videodateien zu öffnen.

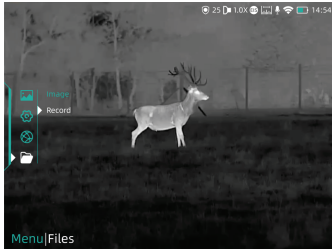

- Wählen Sie ein bestimmtes Video aus und drücken Sie den Joystick, um das Video anzusehen.

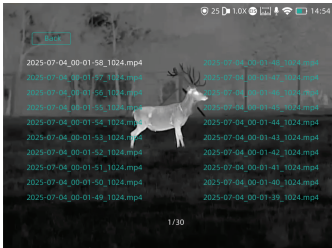

- Weitere Operationen könnten hier durchgeführt werden, wir könnten es löschen, das nächste überprüfen, das Video pausieren oder alle Videos löschen.



## 3.5 Datenauslesung

### Datenauslesen

Wenn ein externes Display angeschlossen ist, schaltet sich das OLED des Geräts automatisch aus. Schalten Sie das Gerät ein, verwenden Sie ein USB-Kabel vom Typ C, um es mit dem Computer zu verbinden, um die Video- und Bilddaten im Speicher auszulesen.

Hinweis: Aufgenommene Videos, Bilder und RAV-Videos werden separat in Ordnern mit den Namen „record“, „image“ und „rav“ gespeichert.

## 3.6 Systemsoftware-Upgrade

Die neue Wild-Pro-Serie unterstützt die „ThermTec Outdoor“-APP, die es Ihnen ermöglicht, das Bild vom Wärmebildgerät in Echtzeit über Hotspot auf das Smartphone oder Tablet zu übertragen.

### Upgrade über APP

- Öffnen Sie die ThermTec Outdoor APP.
- Schalten Sie den Hotspot des Geräts ein und verbinden Sie ihn mit dem Mobiltelefon.
- Wählen Sie im Menü die Option Update.
- Der Download und das Upgrade erfolgen kontinuierlich, wenn ein Update verfügbar ist.
- Nach Abschluss des Updates wird das Gerät neu gestartet.

### Upgrade über PC

- Kopieren Sie die zugehörige Aktualisierungs-Firmware in die Speicherdatei von Wild Pro.



- Kopieren Sie die zugehörige Aktualisierungs-Firmware in den Dateipfad von Wild. Drücken Sie den Joystick, um das Update-Symbol auszuwählen, und das System wird „Update“ anzeigen.

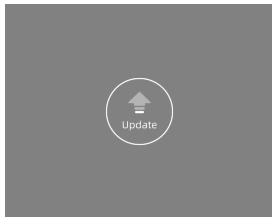

- Gehen Sie ins Versionsmenü, um die Firmware-Version zu überprüfen.

# 4 Technische Daten

## 4.1 Produktgröße & Zeichnung

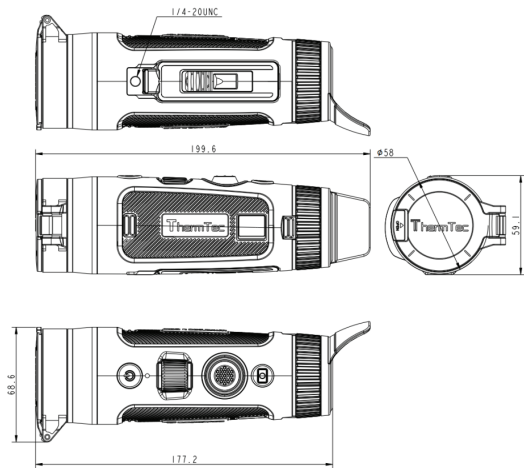

Wild635L Pro

# 4 Technische Daten

## 4.1 Produktgröße & Zeichnung

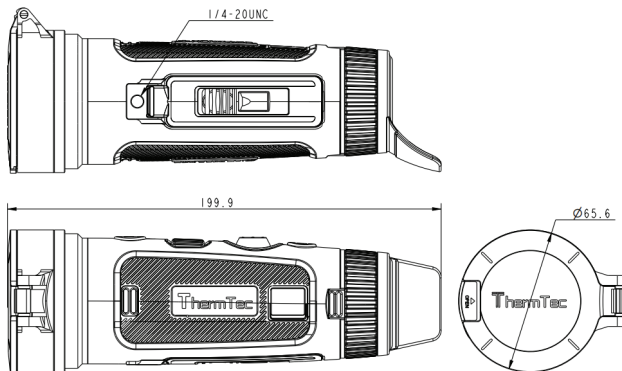

Wild650L Pro

# 4 Technische Daten

## 4.1 Produktgröße & Zeichnung

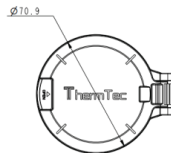
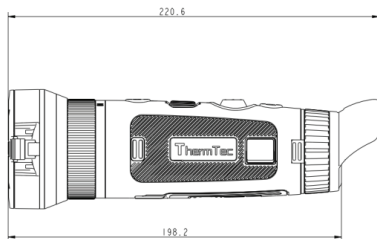
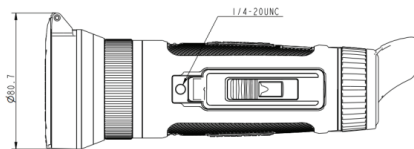

Wild 650DL Pro

## 4.2 Spezifikationen

Model	Wild635L Pro	Wild650L Pro	Wild 650DL Pro
<b>Microbolometer</b>			
Auflösung	640×512		
Pixelabstand	12µm		
NETD	< 15mK@300K		
Spektralbereich	8-14µm		
Bildfrequenz	50Hz		
Erkennungsreichweite	1800m	2600m	1300m/2600m
<b>Optik</b>			
Objektivlinse	35mm	50mm	25mm/50mm
F number	F0,8	F0,9	F0,9/F0,9
m@100m	21,9×17,6	15,4×12,3	30,7×24,6/ 15,4×12,3
Sehfeld	12,5°×10,0°	8,8°×7,0°	17,5°×14°/ 8,8°×7,0°
Vergrößerung	2,5X	3,6X	1,8X-3,6X
Digitaler Zoom	1-4X kontinuierlicher Zoom		
Augenabstand	20mm		
Austrittspupille	8mm		
Dioptrienausgleich	±5D		
<b>Anzeige</b>			
Typ	AMOLED		
Auflösung	1600×1200		
Bildschirmgröße	0,5 Zoll		
Farbpalette	6		
Bildmodus	Wald/Ziel		

<b>Funktion</b>			
Foto-/Video-Wiedergabe	Ja		
Sprache	Mehrsprachig		
Eingebauter Speicher	64GB		
PIP	Ja		
Hot track	Ja		
OSD-Aufnahme	Ja		
Einbrennschutz	Ja		
<b>Batterie</b>			
Interne Batterie	Austauschbare und wiederaufladbare Li-Ionen-Batterie (18650x1)		
Batterielebensdauer	6h		
<b>Schnittstelle</b>			
Typ-C	Unterstützt das Laden der Batterie, Datenübertragung, USB-Videoausgabe		
Hotspot	Ja, App-Fernsteuerung		
<b>Umgebung</b>			
Betriebstemperatur	-20°C bis +50°C		
Schutzklasse	IP67		
Gewicht, g	510±5	537±5	653±5
Abmessungen, mm	200(L)×69(B) ×60(H)±5	200(L)×76(B) ×66(H)±5	221(L)×71(B) ×81(H)±5
<b>Zubehör</b>			
Externes Kabel	Typ-C-USB-Kabel		
Weitere Zubehörteile	Handgelenkschlaufe/ Schutztasche/Staubtuch usw.		
<b>Laser-Entfernungsmesser</b>			
Sicherheitsklasse	Klasse 1		
Wellenlänge	905nm		
Reichweite	1000m		
Genauigkeit	±1m		



**ThermTec Technology Co., Ltd.**

✉ [info@thermeyerotec.com](mailto:info@thermeyerotec.com)

🌐 [www.thermeyerotec.com](http://www.thermeyerotec.com)



COPYRIGHT © 2026 ThermTec Technology Co., Ltd. ALL RIGHTS RESERVED.